

Инвестиции в высокотехнологичные разработки

Шаг через пропасть -
спасение,
полшага - гибель.

Классическая схема венчурного инвестирования

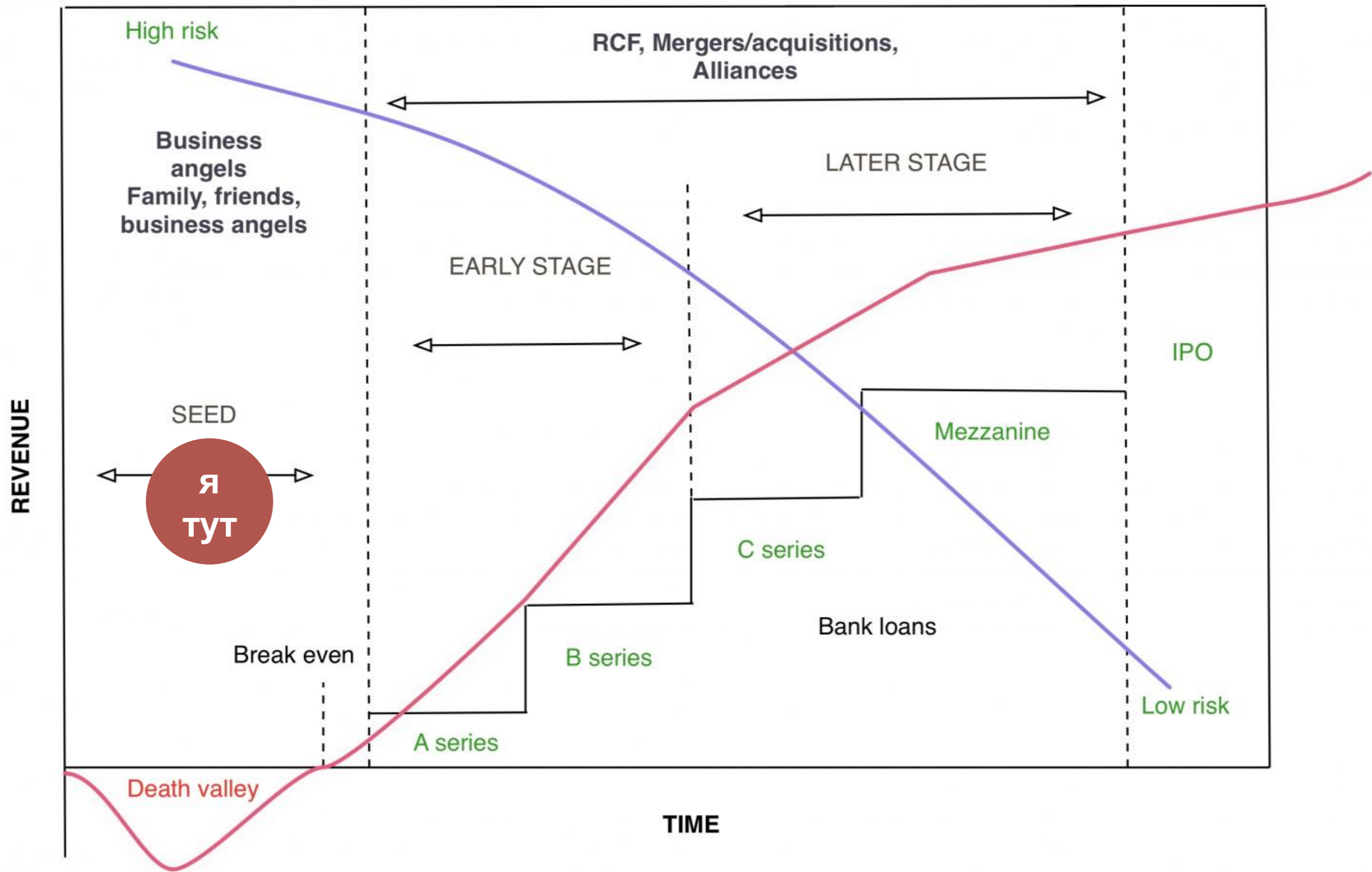



ИЛИ ПОД ТАКИМ УГЛОМ

SMG Capital

Innovation Snail of a typical Business:

Market

Socialization of Business
(degradation or transition to the next stage)
Soap Bubble

Business idea
TRIZ

People

Max information trade efficiency
Multiple Stock Exchanges

Max product trade efficiency
Stock Exchange

Max production efficiency
SPO

Max extensive growth
IPO

Capital

Expansion to adjacent markets
Private Equity

Stabilized business entity
Venture Capital

Technology



я тут

Reflection on the idea
1F

Primary business model
2F

Establishment of a business entity
3F

First sales
Business Angel

Stabilized business entity
Venture Capital

Expansion to adjacent markets
Private Equity

Socialization of Business
(degradation or transition to the next stage)
Soap Bubble

Business idea
TRIZ

People

Max information trade efficiency
Multiple Stock Exchanges

Max product trade efficiency
Stock Exchange

Max production efficiency
SPO

Max extensive growth
IPO

Capital

Expansion to adjacent markets
Private Equity

Stabilized business entity
Venture Capital

Technology



я тут

Reflection on the idea
1F

Primary business model
2F

Establishment of a business entity
3F

First sales
Business Angel

Stabilized business entity
Venture Capital

Expansion to adjacent markets
Private Equity

Socialization of Business
(degradation or transition to the next stage)
Soap Bubble

Business idea
TRIZ

People

Max information trade efficiency
Multiple Stock Exchanges

Max product trade efficiency
Stock Exchange

Max production efficiency
SPO

Max extensive growth
IPO

Capital

Expansion to adjacent markets
Private Equity

Stabilized business entity
Venture Capital

Technology

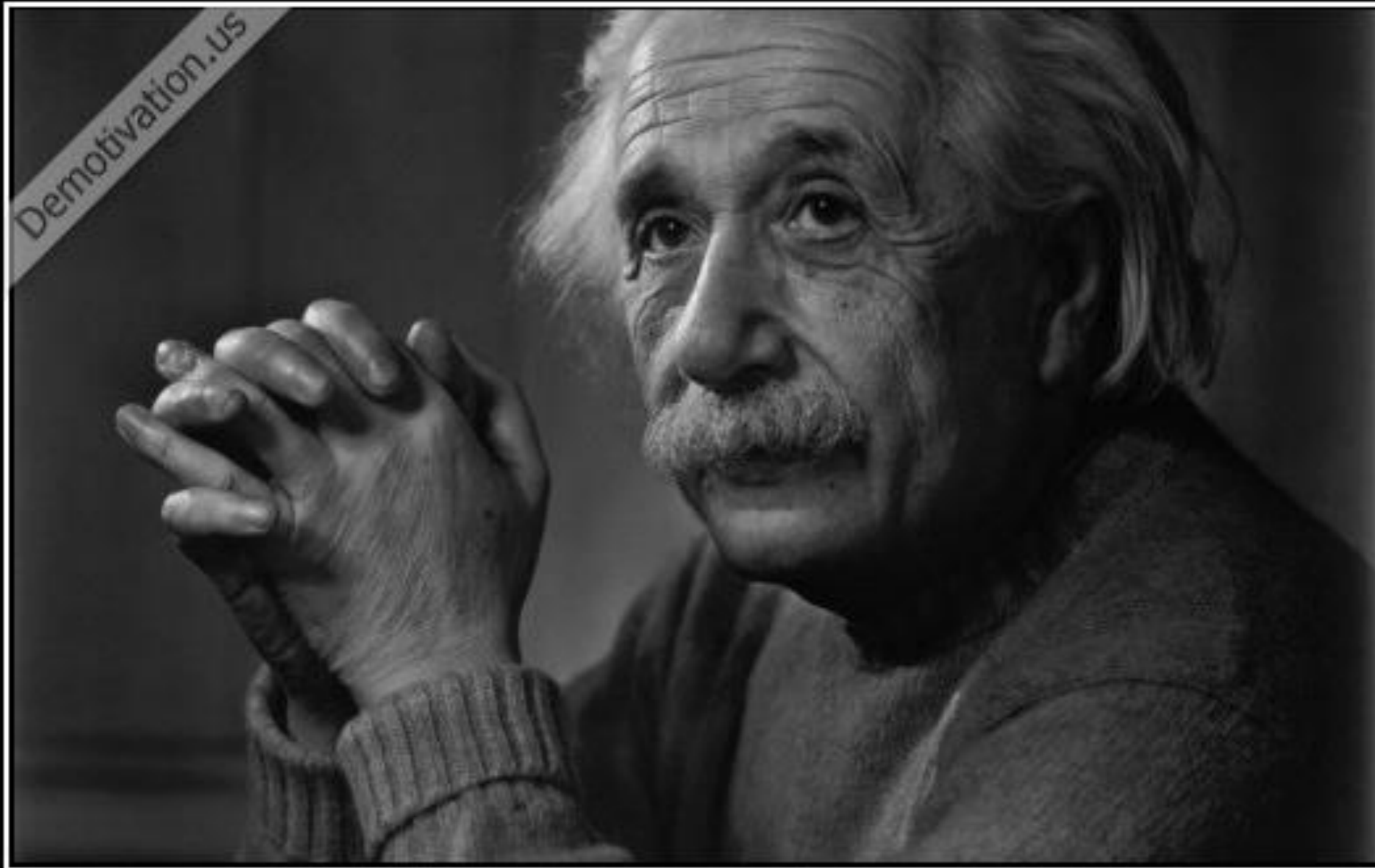

Вы думаете все так просто?

Да, все просто. Но совсем не так. (Эйнштейн)

На что мы смотрим, когда ищем новые проекты?

SMG Capital

Big deal or Small deal

Чем быстрее движется объект,
тем тяжелее он становится.

Эйнштейн

КОМАНДА	Профессиональная команда, обладающая видением, страстью и навыками.
РЫНОК	Большой, растущий, доступный и стратегически важный.
ТЕХНОЛОГИИ	Пробивные технологии и/или пробивная бизнес-модель.
ТРЕКШН	Проверка покупателя, технологии, рынка или продукта.
ТРЕНДЫ	Почему сейчас? Макросдвиги в экономике и потреблении.
УСЛОВИЯ	Выгодны ли условия сделки? Доволен ли инвестор и стартап?

Модель оценки сделки 6Т

Как мы оцениваем проекты?

Экспертиза и ответственность

Может ли эта команда решать сложные задачи?

Достаточно ли у нее компетенций?

Есть ли видение?

Мотивация и культура

Есть ли у команды мотивация?

Есть ли динамика и взаимодействие внутри команды?

Структура

Четко ли понятны обязанности?

Жадные ли основатели?

Кто их окружает?

SMG Capital

1. Команда

Растет ли данный рынок или уже вырос?
Какой размер Total Addressable Market?
Какой размер изначального рынка? Понятно ли, как его достичь?
Какие есть конкуренты? Насколько они сильны?
Есть ли у команды адекватное понимание рынка?
Соответствует ли рынок планам инвестора? (размер, скорость роста, структура)

SMG Capital

2. РЫНОК

Стратегические вопросы про рынок

Этот рынок подходит для меня, как для инвестора?

Хочу ли я на нем быть?

Есть ли планы в моей стратегии быть на этом рынке?

Есть ли у меня ценность для компании?

Как захватить главную позицию на рынке?

Как достигнуть оборота в 300 млн.руб. в год? 10 продаж по 30 млн.руб.

или 10.000 продаж по 30 тыс.руб.?

SMG Capital

2. РЫНОК

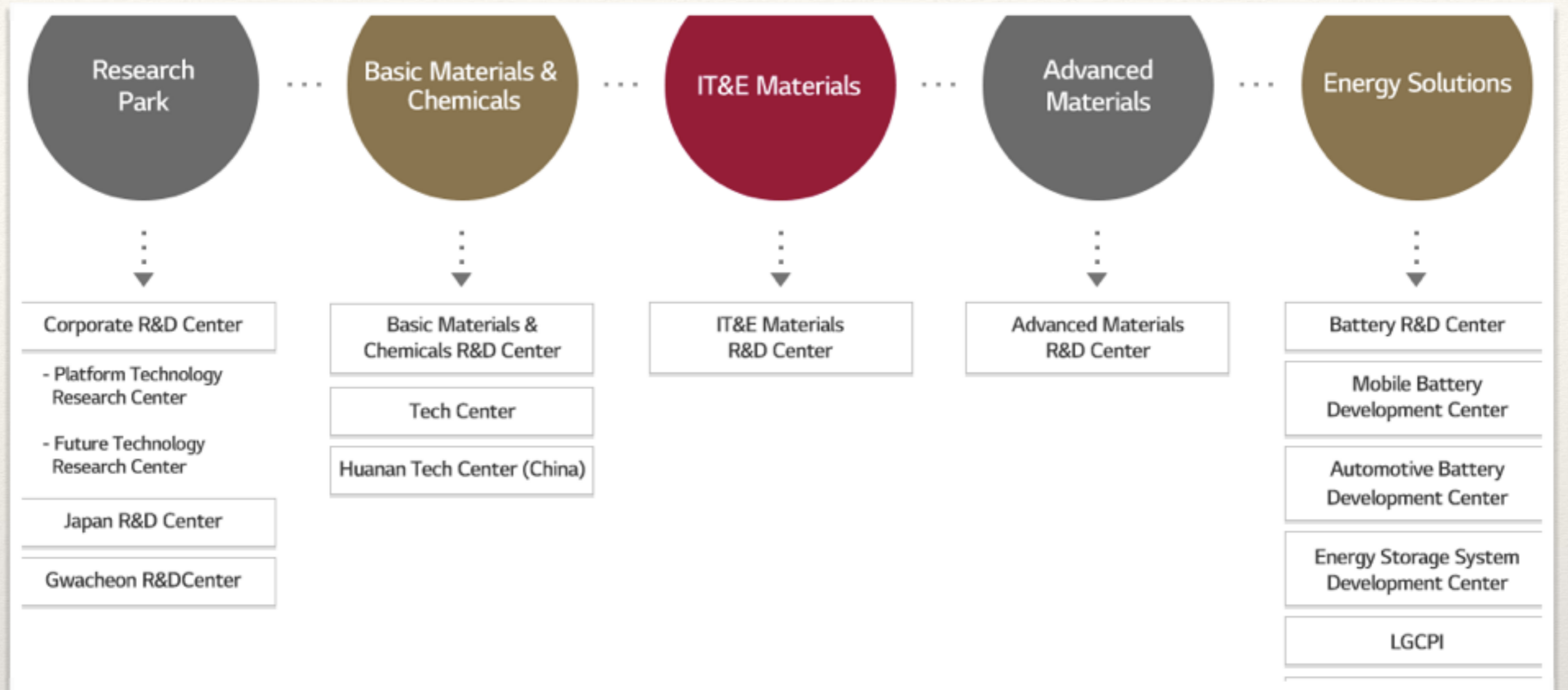

SMG Capital

Потребности больших компаний

LG, Samsung, SONY,
SOLVAY - каждая компания
имеет свою стратегию
технологического развития

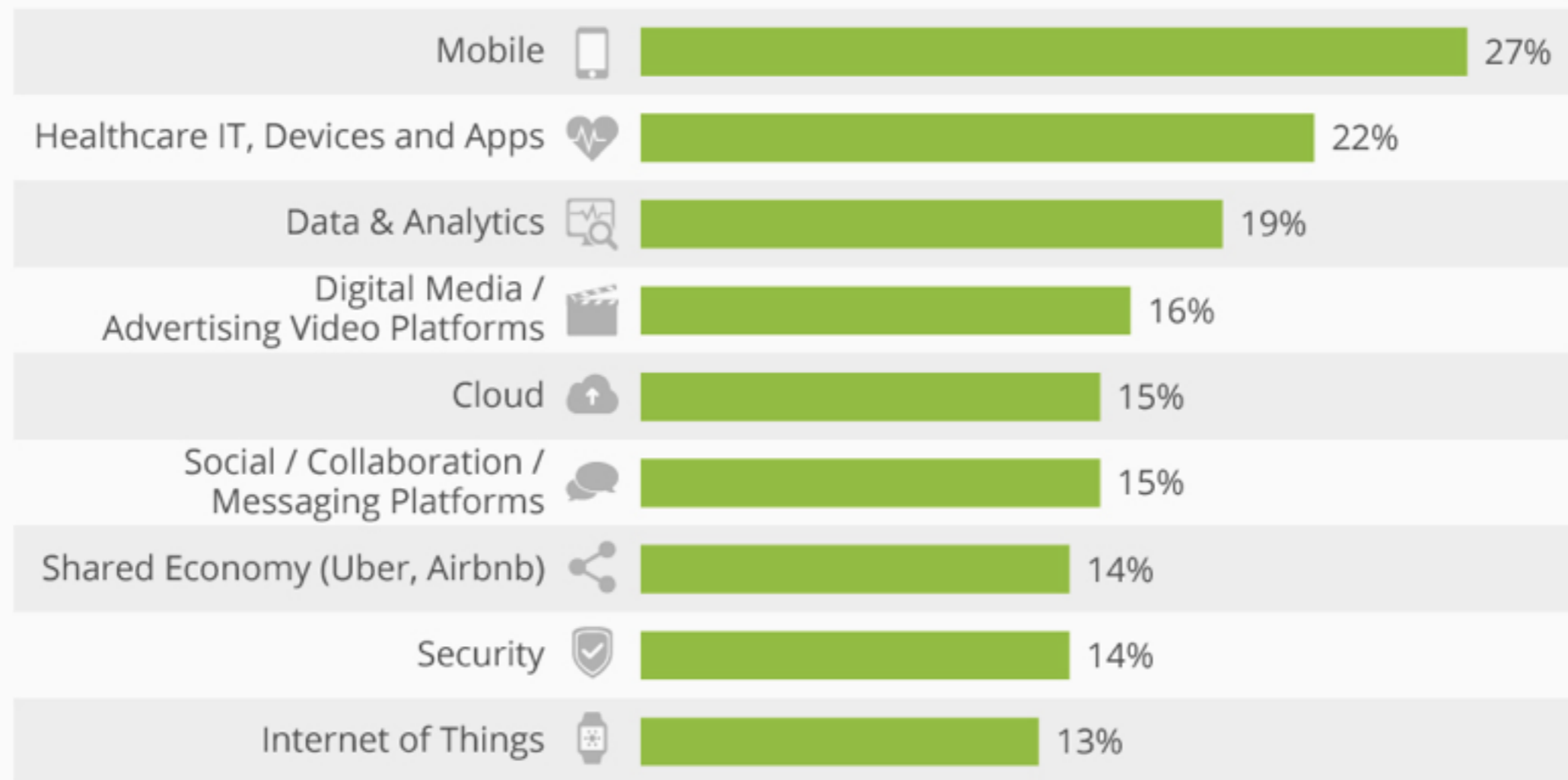

SMG Capital

Удовлетворить спрос
или создать абсолютное
преимущество

SMG Capital

Пример: "Газпром-Нефть"

Все технологические вызовы, стоящие перед «Газпром-нефтью», были разделены на 9 приоритетных направлений, которые включают конкретные проекты с определенными сроками реализации и ожидаемыми результатами.

Технологическая стратегия включает следующие направления:



Технологии геологоразведочных работ и развития ресурсной базы



Технологии бурения и заканчивания скважин

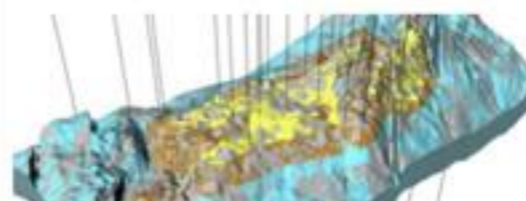

Повышение нефтеотдачи и интенсификации притока



Разработка нетрадиционных запасов



Разработка подгазовых залежей



Электронная разработка активов (ЭРА)

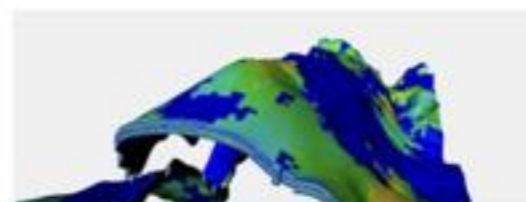

Разработка карбонатных и трещиноватых коллекторов



Инфраструктура нового поколения на месторождениях в поздней стадии разработки

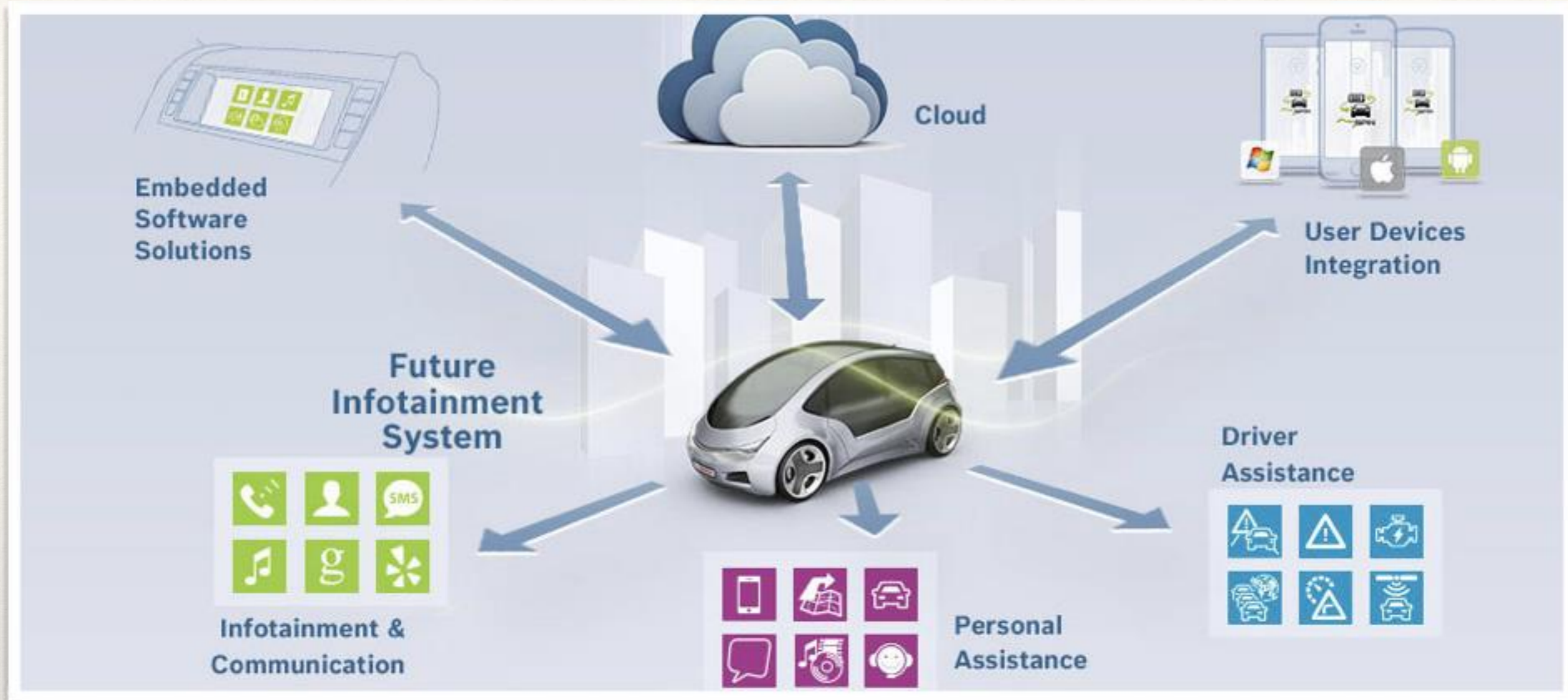

Пример:
Bosch SoftTech

Действительно ли продукт решает боль клиента?
Очевидна ли ценность?
Есть ли инновации?
Есть ли план развития продукта?

SMG Capital

3. Технологии

Как рынок воспринял продукт?

Партнеры

Есть ли у компании партнеры?

Каналы

Есть ли продажи через сформированные каналы?

Сотрудники

Умеет ли команда нанимать таланты?

SMG Capital

4. Трекшн

Новые технологии
Новое законодательство
Новые предпочтения пользователей
Новые модели и способы развлечения
Ожидания пользователей и опыт из других областей
Внезапная и быстрая адаптация технологий в новом формате

НО! Опасайтесь:

Инвестиции в технологии в неподходящее время
Попытка переделать традиционные рынки
Хайп от людей, у которых нет бюджетов для изменения рынка
Деятельность регуляторов

SMG Capital

5. Тренды

Оценка

Отображает ли оценка стадию компании?

Достаточную ли долю получает инвестор с учетом рисков?

Текущие акционеры

Кто они?

Можно ли им доверять?

Прозрачна ли структура собственности?

SMG Capital

6. Условия

КОМАНДА

Профессиональная команда, обладающая видением, страстью и навыками.

РЫНОК

Большой, растущий, доступный и стратегически важный.

ТЕХНОЛОГИИ

Пробивные технологии и/или пробивная бизнес-модель.

ТРЕКШН

Проверка покупателя, технологии, рынка или продукта.

ТРЕНДЫ

Почему сейчас? Макросдвиги в экономике и потреблении.

УСЛОВИЯ

Выгодны ли условия сделки? Доволен ли инвестор и стартап?

Модель оценки сделки 6Т

Еще раз...



Модель оценки сделки 6Т

Взгляд фонда

Alternative solutions for 2D/3D switchable lens arrays

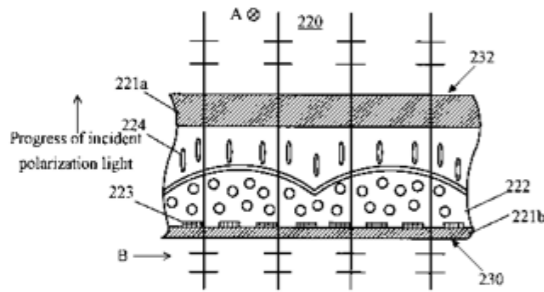

LC convex lens, embedded in the concave lens

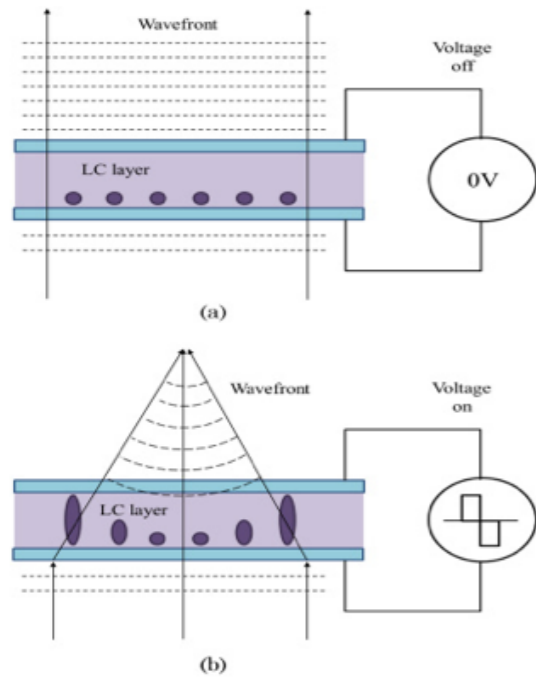

Patterned electrode method

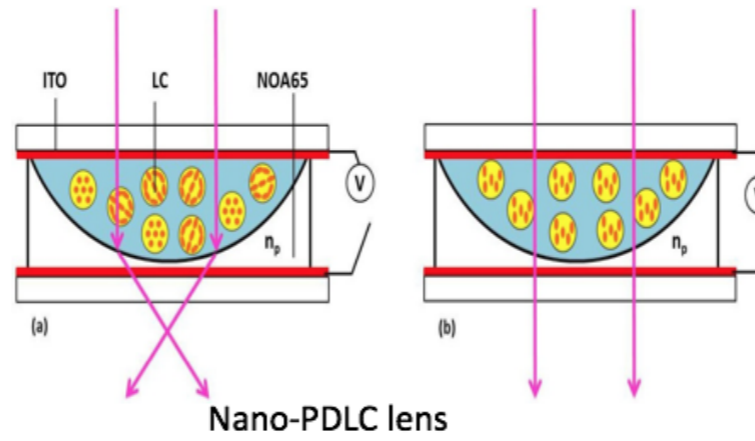
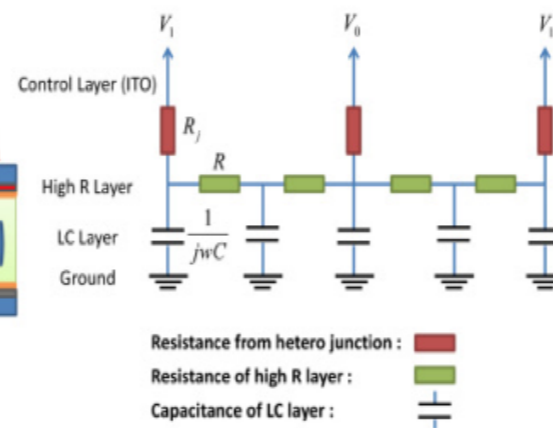
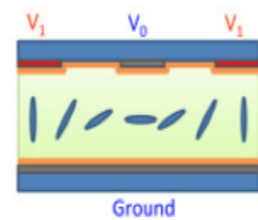

Nano-PDLC lens

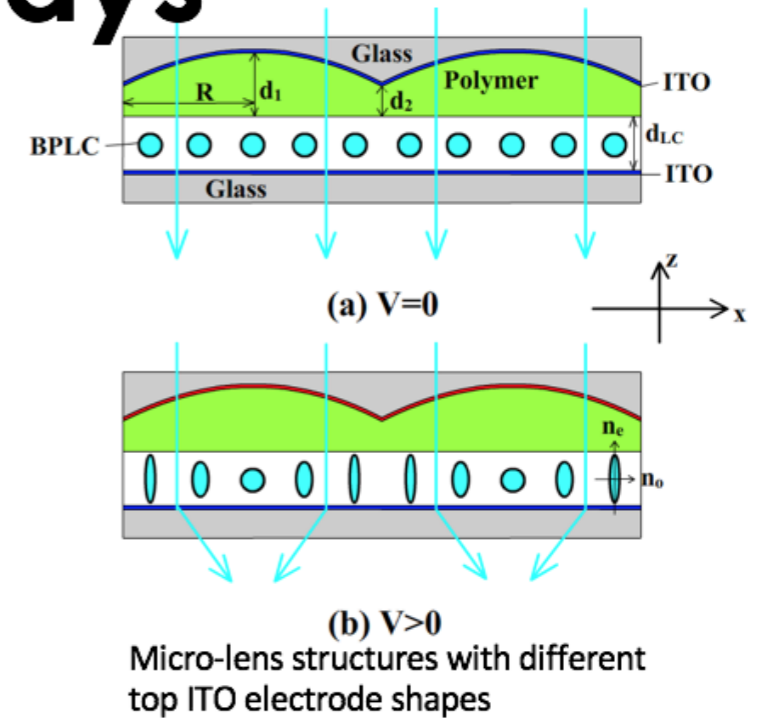

Micro-lens structures with different top ITO electrode shapes

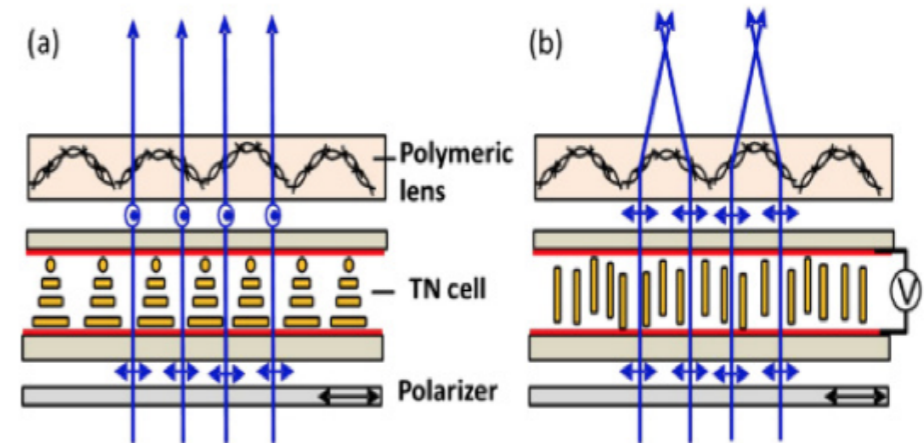

The polarization selective mode

Jisoo Hong, Youngmin Kim, Hee-Jin Choi, Joonku Hahn, Jae-Hyeung Park, Hwi Kim, Sung-Wook Min, Ni Chen, and Byoung-ho Lee, "Three-dimensional display technologies of recent interest: principles, status, and issues [Invited]," *Appl. Opt.* **50**, H87-H115 (2011)
 Yu-Cheng Chang, Tai-Hsiang Jen, Chih-Hung Ting, and Yi-Pai Huang, "High-resistance liquid-crystal lens array for rotatable 2D/3D autostereoscopic display," *Opt. Express* **22**, 2714-2724 (2014)
 Ruidong Zhu, Su Xu, Qi Hong, Shin-Tson Wu, Chiayu Lee, Chih-Ming Yang, Chang-Cheng Lo, and Alan Lien, "Polymeric-lens-embedded 2D/3D switchable display with dramatically reduced crosstalk," *Appl. Opt.* **53**, 1388-1395 (2014)

Куда мы смотрим более пристально?

Переключаемый 2D/3D ЖК дисплей

Цель проекта: Создание переключаемого 2D/3D дисплея. 3D-дисплей без очков. Любой сектор может работать в 2D/3D режиме самостоятельно. Новая оригинальная технология переключаемого дисплея обеспечивает высокое качество и минимальный расход электроэнергии по сравнению с конкурентами.

3D Display Market:

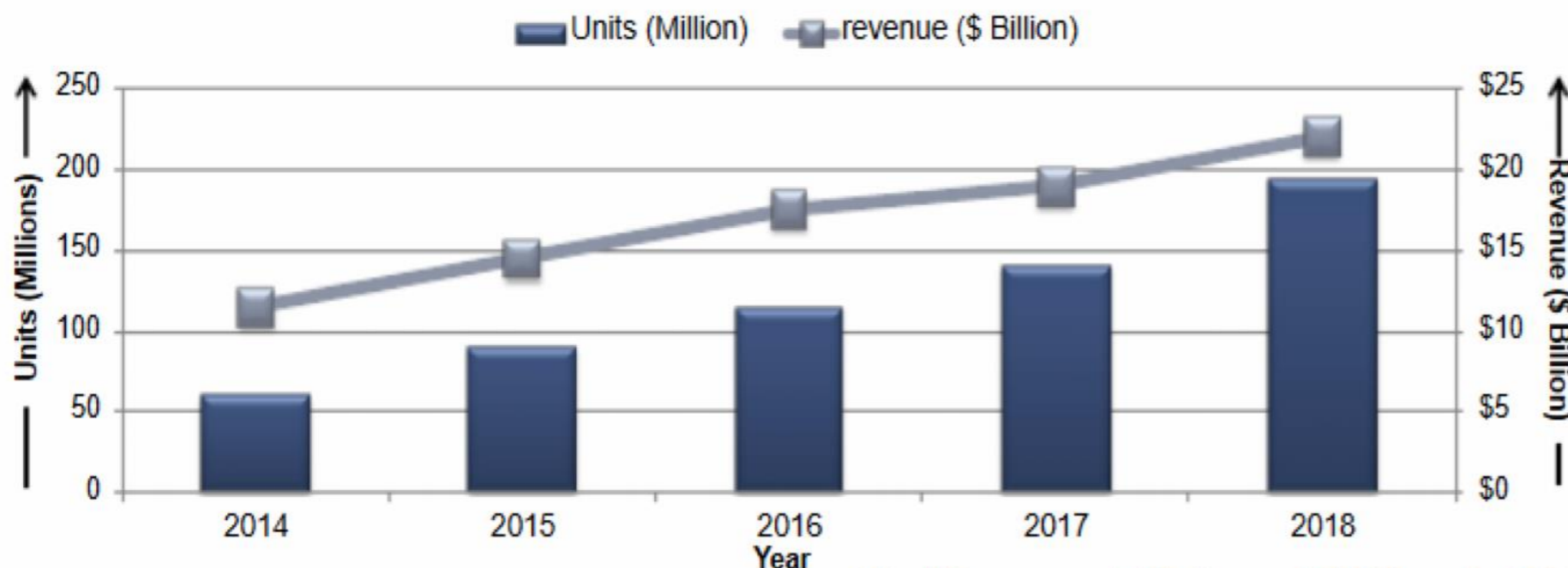

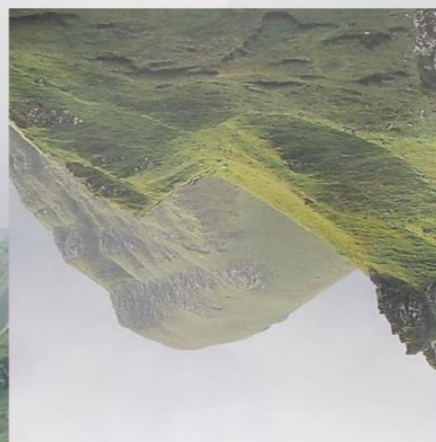

LEGITIMACY. CONSERVATISM. INNOVATION.
REPUTATION. RESPONSIBILITY.



+7 831 202 03 56

Мосунов Сергей

sergey@mosunov.ru

mosunov.ru

sm-g.ru

Mosunov & Partners

SMG Capital

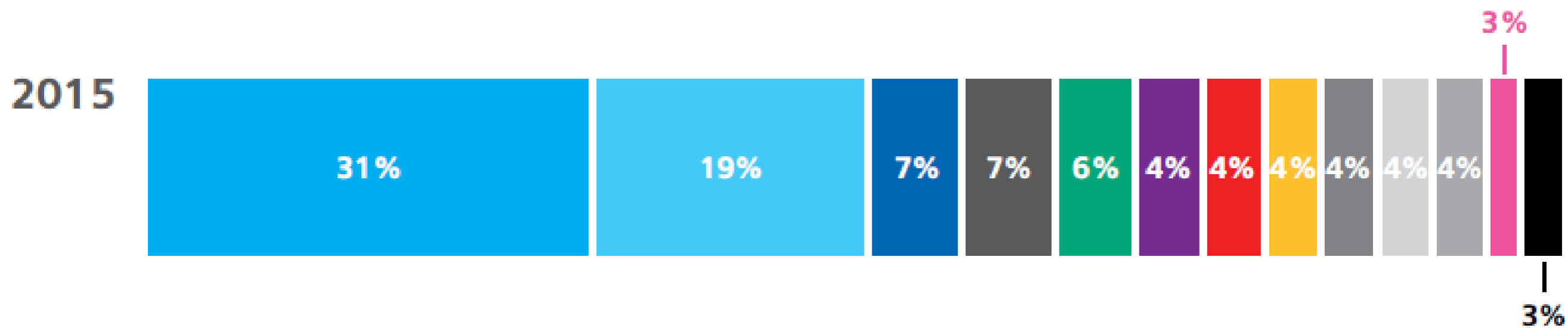
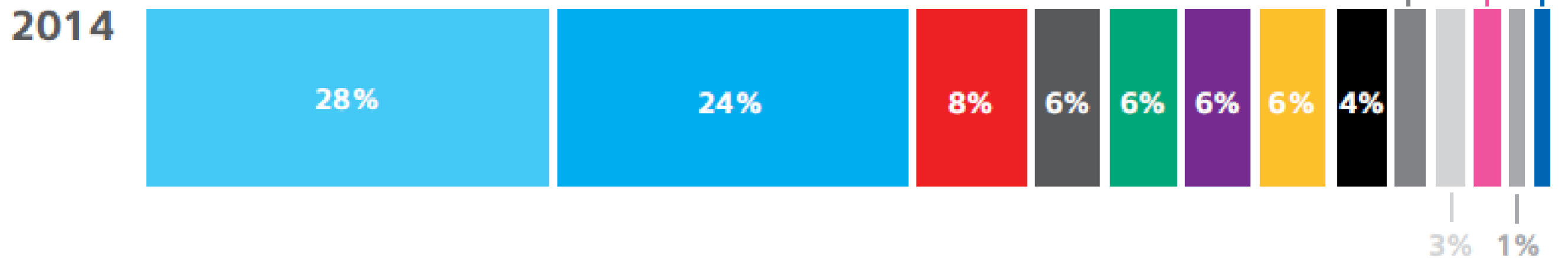

- Решения для бизнеса
- E-commerce, рекомендательные сервисы
- Интернет вещей
- Медиа, развлечения, контент
- Видео-аудио
- Социальные сети
- Образование
- Реклама
- Финансы
- Другое
- Медицина
- Технологии коммуникации и навигации
- Туризм